

חזית מדרגות בלובי

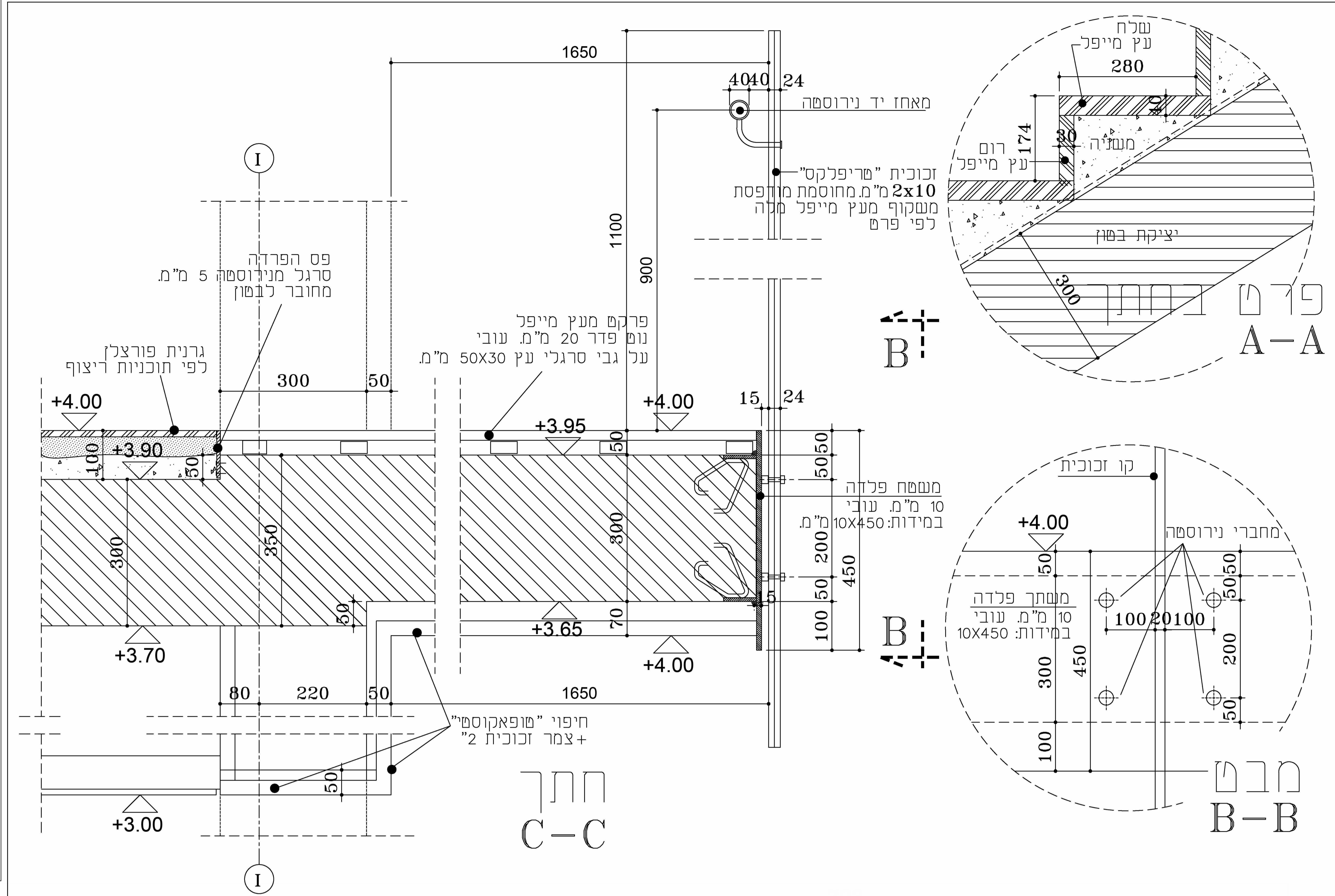

הערות כלליות

- כל העבודות הן לפי תוכנית זו.
- העבודות הן לפי תוכנית זו.
- העבודות הן לפי תוכנית זו.
- העבודות הן לפי תוכנית זו.
- העבודות הן לפי תוכנית זו.
- העבודות הן לפי תוכנית זו.
- העבודות הן לפי תוכנית זו.
- העבודות הן לפי תוכנית זו.

מחזור	תאריך	שמות
1	30/10/25	Revit

מחזור	תאריך	שמות
1	30/10/25	Revit

הערה: כל מהלכי המדרגות במבנה יכללו בתי אחיזה תקינים בכפוף לת"י 1918 חלק 3.1, סימני אזהרה שיותקנו בראש כל מהלכי המדרגות וכן פסי אזהרה תקינים שיותקנו בכל שלחי המדרגות בהתאם לדרישות ת"י 1918 חלק 6

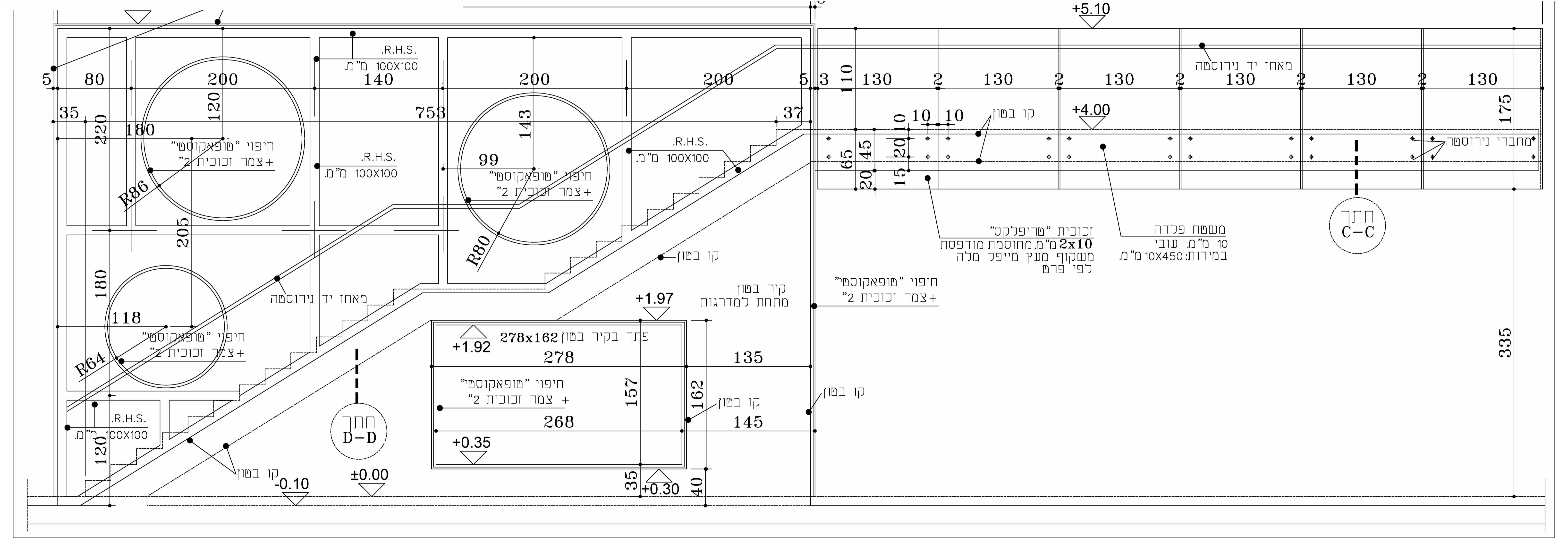
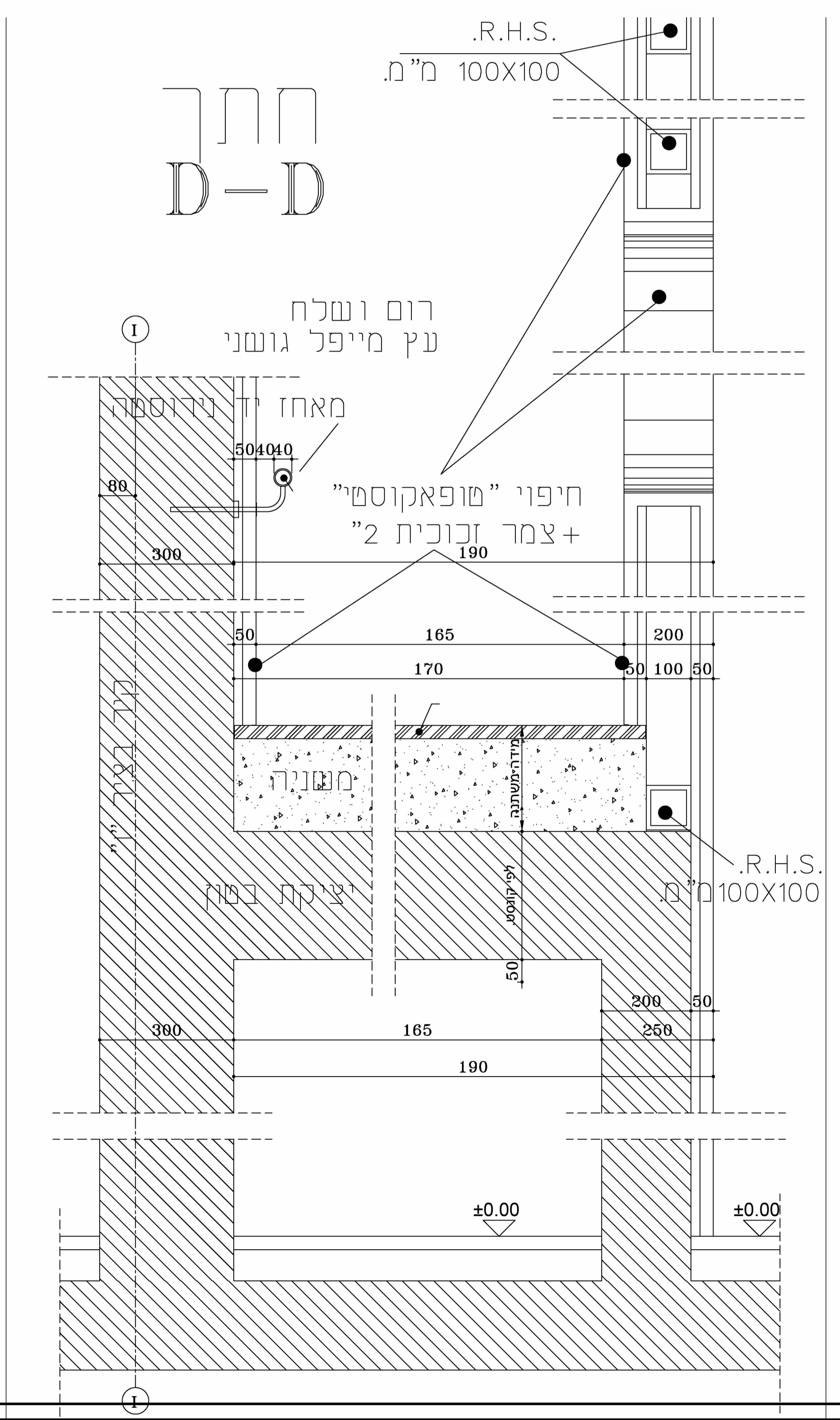

מדרגות ראשיות:
רוחב נטו בין החיפויים = 1.65 מר.
רוחב בין הקירות קונסטרוקציה = 1.75 מר.
גודל שלח: 28" מ גודל רום: 17.4" מ
מדרגות בטון בחיפוי עץ.
מעקה: בנייה כולל ציפוי עץ 5" מ. ומאחז יד נירוסטה.

נופר אדריכלים
NOFAR ARCHITECTS

להבים-היכל תרבות

מדרגות ראשי

מחבר: W-702

מחזור: 1758

מחזור: 2

מחזור: 2